



### PROGRAMMATEUR EM

Commande électronique simple : sélection du temps et de la température par boutons



### FONCTIONNALITES

Inversion de sens du tambour standard  
Tambour galvanisé  
Variateur de fréquence standard



### EFFICIENCE

Grand filtre à peluches



### POLYVALENCE

Fait-sur-mesure - personnalisation  
OPL > SELF - Modèle OPL standard facilement transformable en version libre-service



### ERGONOMIE

Grand diamètre de porte  
Sens d'ouverture de porte ajustable sur site



### MAINTENANCE

Panneau de commande articulé : accès facile et ergonomique  
Menu technique : statistiques pour les techniciens et maintenance avec console externe.  
Accès facile aux composants



### AUTRES

Panneaux peints blancs  
Transmission directe par motoréducteur  
COOL DOWN - anti-froissement en fin de cycle  
Chauffage électrique ou gaz  
Homologation CE



### OPTIONS

- Affichage pour programmateur EM



- Ouverture de porte opposée
- Panneau arrière d'entrée d'air externe avec filtre
- Puissance électrique réduite (12kW au lieu de 18 kW) pour les modèles électriques DD-18 BASIC
- Tension marine pour modèles électriques: 440V III 50/60 Hz sans neutre
- Autres options de tension disponibles



Filtre peluches

DONNEES TECHNIQUES	UNIT.	DD-18-BASIC EM		DD-22-BASIC EM	
<b>CAPACITE</b>					
Capacité 1/18	Kg	18,3		24,3	
Capacité 1/20	Kg	16,5		21,9	
Production horaire (electr. // gaz)	Kg/h	28,3 // 31,9		34 // 40	
Capacité d'évaporation (electr. // gaz)	l/h	14,10 // 16,30		17 // 20	
<b>TAMBOUR</b>					
Ø Tambour	mm	750		835	
Ø Porte	mm	574		574	
Hauteur centre porte	mm	976		1030	
Hauteur bas de porte	mm	689		743	
Longueur tambour	mm	746		800	
Volume tambour	l	330		438	
<b>PUISSANCE</b>					
Moteur tambour	kW	0,37		0,37	
Moteur ventilateur	kW	0,25		0,55	
Chauffage électrique	kW	18		24	
Puissance élec. totale (mod élec.)	kW	18,67		24,97	
Chauffage gaz	kW	20,51		31	
Consommation instantanée gaz propane (G31)	kg/h	1,76		2,66	
Consommation instantanée gaz naturel (G20)	m3/h	2,17		3,28	
Puissance élec. totale (mod. gaz)	kW	0,67		0,97	
Puissance élec. totale (mod vapeur)	kW	30		49,2	
Chauffage vapeur	kW	0,67		0,97	
<b>CONNEXIONS</b>					
		<b>ELECTR.</b>		<b>VAP/GAZ</b>	
Tension 230V - I + N + T	N° x mm2 / A	-		3 x 1,5 / 20A	
Tension 230V - III + T	N° x mm2 / A	4 x 16 / 63A		3 x 1,5 / 20A	
Tension 400V - III + N + T	N° x mm2 / A	5 x 10 / 32A		3 x 1,5 / 20A	
Ø Entrée gaz	BSP	1/2"		1/2"	
<b>DIMENSIONS / DIMENSIONS D'EMBALLAGE</b>					
Largeur nette / Largeur brute	mm	785 / 865		890 / 970	
Profondeur nette / Profondeur brute	mm	1125 / 1210		1255 / 1345	
Hauteur nette / Hauteur brute	mm	1694 / 1840		1812 / 1940	
Poids net / Poids brut	Kg	187 / 200		210 / 230	
<b>AUTRES</b>					
Débit d'air max.	m3/h	850		1.200	
Ø Sortie buées	mm	200		200	
Niveau sonore	dB	64		65	

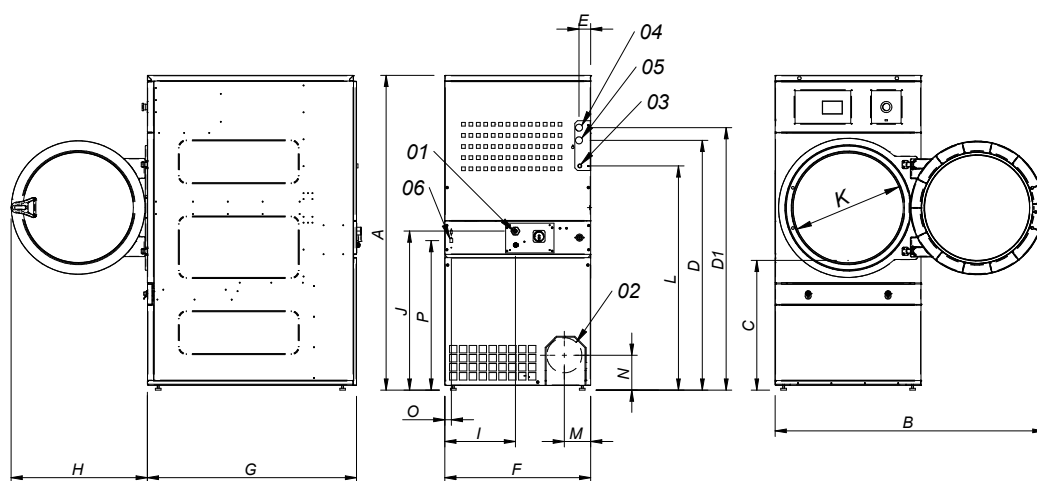

- 01 CONNEXION ELECTRIQUE
- 02 SORTIE BUEES Ø200
- 03 CONNEXION GAZ 1/2"
- 04 CONNEXION VAPEUR 3/4" (DD-18)
- 04 CONNEXION VAPEUR 1" (DD-22)
- 05 SORTIE CONDENSATS 3/4" (DD-18)
- 05 SORTIE CONDENSATS 1" (DD-22)
- 06 CONNEXION ETHERNET (uniquement disponible pour les modèles CONTROL ET2)

	A	B	C	D	D1	E	E1	F	G	H	I	J	K	L	M	N	O	P
DD-18	1694*	1447	689	1354	1422	68	68	785	1125	735	380	870	575	1226	133	180	35	805
DD-22	1812*	1552	743	1430	1532	112	55	890	1255	735	107	920	575	1344	238	180	37	860

\* Mesure avec pieds montés (30mm)

