

# DD-45 / 60 / 80 GOLD ET2 SECADORAS ROTATIVAS



## EASY TOUCH 2

Pantalla táctil a color de 7", programable y de fácil uso  
Conexión USB.

Incluye plataforma online para programar, telemetría,  
análisis de datos...mediante la IoT

Videos en pantalla: anuncios, instrucciones (útil  
para autoservicio)  
37 idiomas



## PRESTACIONES DESTACADAS

Inversión de giro estándar  
Tambor en acero inoxidable estándar  
Variador de frecuencia estándar



## EFICIENCIA

CARE DRY - Control de humedad inteligente.  
Control de temperatura en entrada de aire del tambor.  
AIR RE-CYCLE - Recirculación inteligente del aire.  
INSULATED PANELS - Completo aislamiento  
térmico del mueble y doble cristal en la puerta.  
OPTIMAL FLOW - Sistema de flujo de aire axial-radial.  
Gran filtro de borras.  
PUERTA DOBLE CRISTAL



## VERSATILIDAD

Hechas a medida - Personalización  
WET CLEANING



## CONECTIVIDAD

IoT Danube Online estándar  
Servicio técnico remoto  
Gestión de lavanderías



## ERGONOMÍA

Cajón del filtro, malla en acero inoxidable  
Diámetros de puerta grandes  
Inversión de sentido de apertura de puerta



## MANTENIMIENTO

Panel de mandos abatible: acceso fácil y ergonómico  
Menú técnico: estadísticas, recuperación de datos  
para servicio postventa, actualizaciones de software, etc  
Fácil acceso a componentes



## OTROS

Batería vapor en acero inox (presión hasta 15 bar)  
Mueble skinplate gris, efecto inox.  
Transmisión mediante motor-reductor.  
SPRINKLER - Sistema antiincendios integrado.  
SOFT DRY - Tambor con perforaciones embutidas.  
COOL DOWN - Enfriamiento al final del ciclo.  
Disponibles en calefacción eléctrica, gas o vapor.  
CE aprobado



Puerta automática de guillotina

## OPCIONES

- **NUEVO** Puerta automática o manual de guillotina
- **NUEVO** Kit de volcado frontal
- Apertura puerta contraria
- Modelo tropicalizado
- Sistema de dosificación - pulverización
- Panel posterior entrada de aire externa + filtro
- Filtro de borras con mallado 0,6mm (estándar es 0,3mm)
- Filtro de borras con mallado 1,2mm (estándar es 0,3mm)
- Mueble en acero inoxidable
- Panel frontal de acero inoxidable
- Batería vapor a baja presión
- Voltaje marítimo disponible para modelos eléctricos:  
440V III 50/60 Hz No neutral
- Otras opciones de voltaje disponibles
- Embalaje de madera

DATOS TÉCNICOS	UNIT.	DD-45 GOLD ET2	DD-60 GOLD ET2	DD-80 GOLD ET2			
<b>CAPACIDAD</b>							
Capacidad 1/18 // Capacidad 1/20	Kg	49,8 // 44,8	66,8 // 60,1	83,3 // 75,0			
Producción horaria (Elect. // Gas)	Kg/h	90 // 96	128,6 // 144	136,4 // 187,5			
Poder de evaporación (Elect. // Gas)	l/h	45 // 48	64 // 72	68,2 // 93,8			
<b>TAMBOR</b>							
Ø Tambor	mm	1225	1225	1225			
Ø Puerta (boca de carga)	mm	802	802	802			
Altura centro boca de carga	mm	1275	1275	1275			
Altura parte baja boca de carga	mm	874	874	874			
Profundidad tambor	mm	760	1020	1252			
Volumen Tambor	l	896	1202	1500			
<b>POTENCIA</b>							
Potencia motor del tambor	kW	0,75	1,1	1,5			
Potencia motor ventilador	kW	2,2	2,2	2,2			
Potencia calorífica (eléctrica)	kW	54	72	72			
Potencia eléctrica TOTAL (mod.eléctr)	kW	57	75,35	75,75			
Potencia calorífica (gas)	kW	60	90	120			
Consumo instantaneo gas propano (G31)	kg/h	5,14	7,71	10,28			
Consumo instantaneo gas natural (G20)	m3/h	6,35	9,53	12,71			
Potencia eléctrica TOTAL (mod. gas)	kW	3	3,35	3,75			
Potencia calorífica (vapor)	kW	91,3	128	128			
Potencia eléctrica TOTAL (mod. vapor)	kW	3	3,35	3,75			
<b>CONEXIONES</b>							
		ELÉCTRICA	GAS/VAPOR	ELÉCTRICA	GAS/VAPOR	ELÉCTRICA	GAS/VAPOR
Tensión 230V - I + N + T	Nº x mm2 / A	-	-	-	-	-	-
Tensión 230V - III + T	Nº x mm2 / A	-	4 x 2,5 / 20A	-	4 x 2,5 / 32A	-	4 x 2,5 / 32A
Tensión 400V - III + N + T	Nº x mm2 / A	5 x 35 / 100A	5 x 1,5 / 20A	5 x 50 / 125A	5 x 1,5 / 32A	5 x 50 / 125A	5 x 1,5 / 32A
Ø Conexión gas	BSP	3/4"		3/4"		3/4"	
<b>DIMENSIONES / DIMENSIONES CON EMBALAJE</b>							
Ancho neto / Ancho bruto	mm	1.270/1.330		1.270/1.330		1.270/1.330	
Profundidad neta / Profundidad bruta	mm	1.106/1.185		1.366/1.455		1.598/1.705	
Altura neta / Altura bruta	mm	2.380/2.150		2.380/2.150		2.380/2.150	
Altura sin calefacción	mm	1950		1950		1950	
Peso neto / Peso bruto	Kg	395/430		529/575		657/715	
<b>OTROS</b>							
Caudal máximo aire	m3/h	4.500		4.500		4.500	
Ø Evacuación vahos	mm	300		300		300	
Nivel Sonoro	dB	67		67		67	

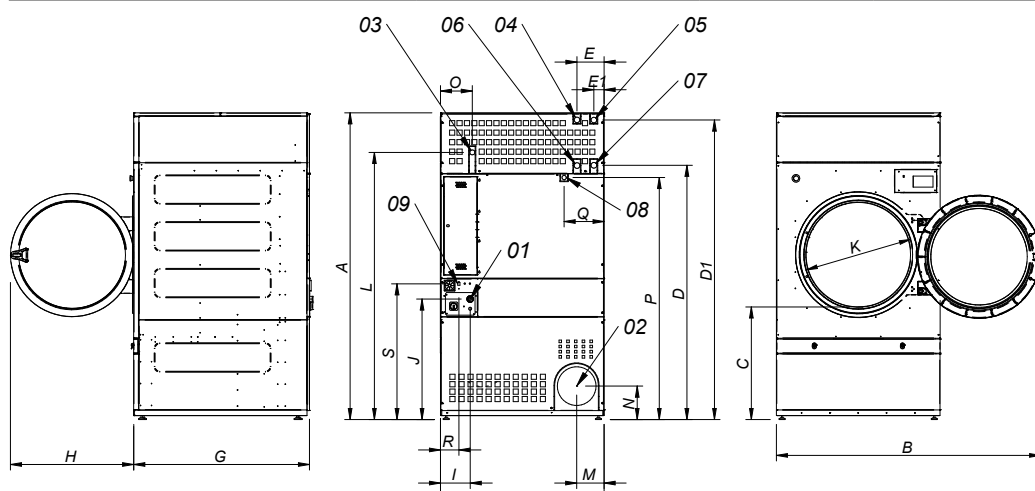

- 01 ACOMETIDA ELECTRICA
- 02 SALIDA VAHOS Ø300
- 03 ENTRADA GAS 3/4"
- 04 ENTRADA VAPOR 1" (45kg)
- 05 ENTRADA VAPOR (60kg/80kg) 1"
- 06 SALIDA CONDENSADOS (45kg) 1"
- 07 SALIDA CONDENSADOS (60kg/80kg) 1"
- 08 VALVULA ANTI INCENDIO 3/4"
- 09 CONEXIÓN ETHERNET

	A	B	C	D	D1	E	E1	F	G	H	I	J	K	L	M	N	O	P	Q	R	S
DD-45	2380*	2045	874	1981	2311	211	80	1270	1106	956	248	935	802	2088	214	240	244	1841	308	160	1053
DD-60	2380*	2045	874	1981	2311	211	80	1270	1366	956	248	935	802	2088	214	240	244	1841	308	160	1053
DD-80	2380*	2045	874	1981	2311	211	80	1270	1598	956	248	935	802	2088	214	240	244	1841	308	160	1053

\* Medida con patas montadas (30mm)

